

第4回 倉敷市下津井地区義務教育学校開校準備委員会

日 時 令和7年2月13日(木)
18時30分～
場 所 下津井公民館 大会議室

1 開会

2 議事

(1) 校章について(資料1・2)

(2) その他

3 報告

(1) 制服について(資料3)

(2) PTAについて(資料4)

(3) 施設整備について(資料5)

4 その他

5 閉会

第4回 倉敷市下津井地区義務教育学校開校準備委員会 座席表

令和7年2月13日(木)

下津井公民館 大会議室

田浦 副委員長 赤崎 委員長

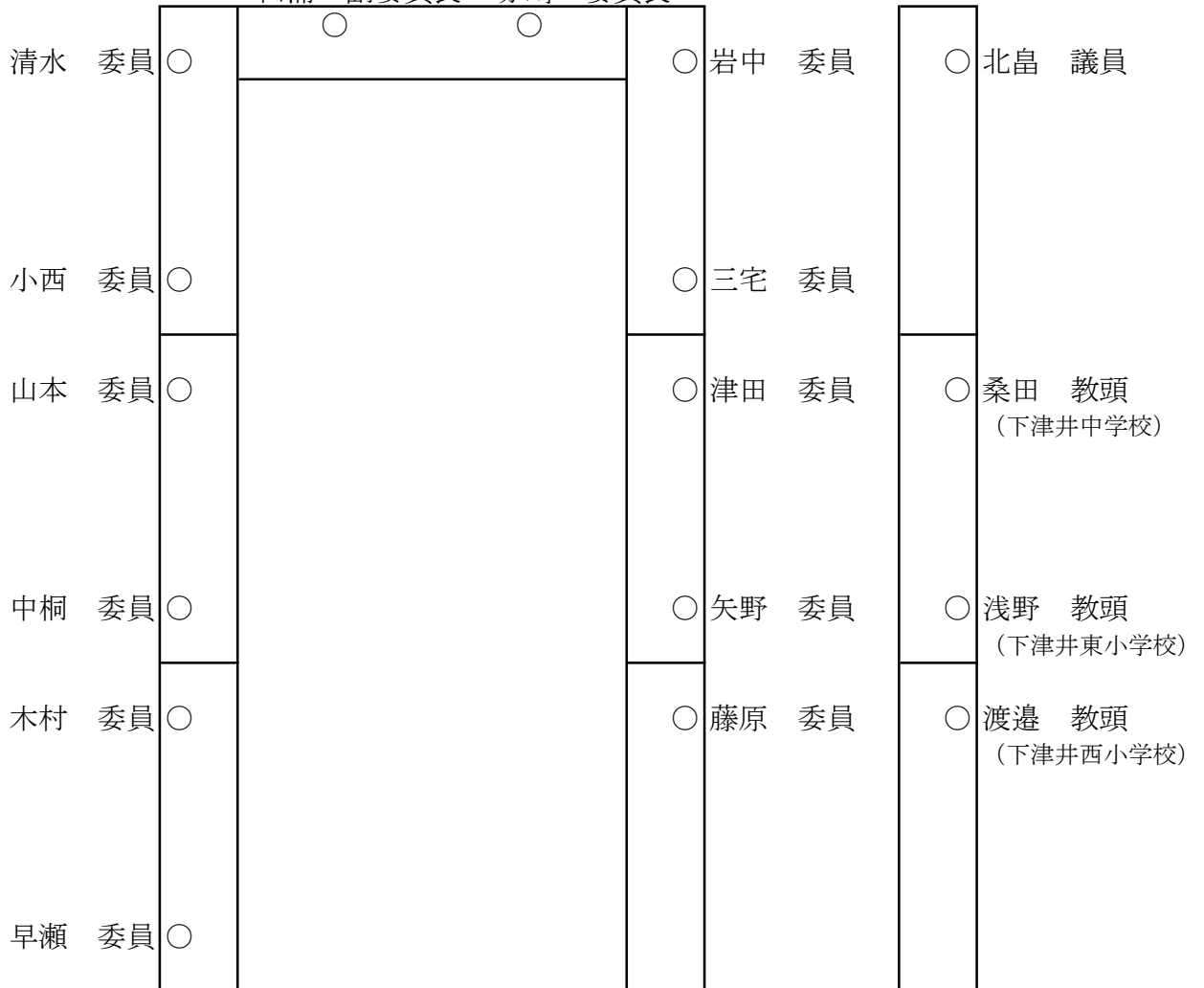

○	○	○	○	○	○
(学校適正配置推進室長)	教育委員会 加藤 副参事	教育委員会 石部 副参事 (教育施設課長)	教育委員会 島田 参事	学校教育部 根岸 部長	学校教育部 湯地 次長 (学事課長)

○	○	○	○	○
	学校適正配置推進室 藤原 主事	学校適正配置推進室 藤原 主任	学校適正配置推進室 山下 室長補佐	指導課 石岡 課長

保健体育課
高木 課長

第4回 倉敷市下津井地区義務教育学校開校準備委員会 資料一覧

資料1 校章の作成について (p. 1)

資料2 児童生徒から募集した校章のアイデア (p. 2-7)

資料3 制服について (p. 8-9)

資料4 P T Aについて (p. 10)

資料5 施設整備について (p. 11-12)

校章の作成について

1 進捗状況

令和6年8月20日に開催した第2回開校準備委員会において、下津井地区の小中学校の児童生徒から校章のアイデアを募集し、それをもとに開校準備委員会で校章デザインを作成することが決定した。現在、児童生徒からの校章のアイデア募集及び各学校での選考までが終了している。

2 決定までの流れ（予定）

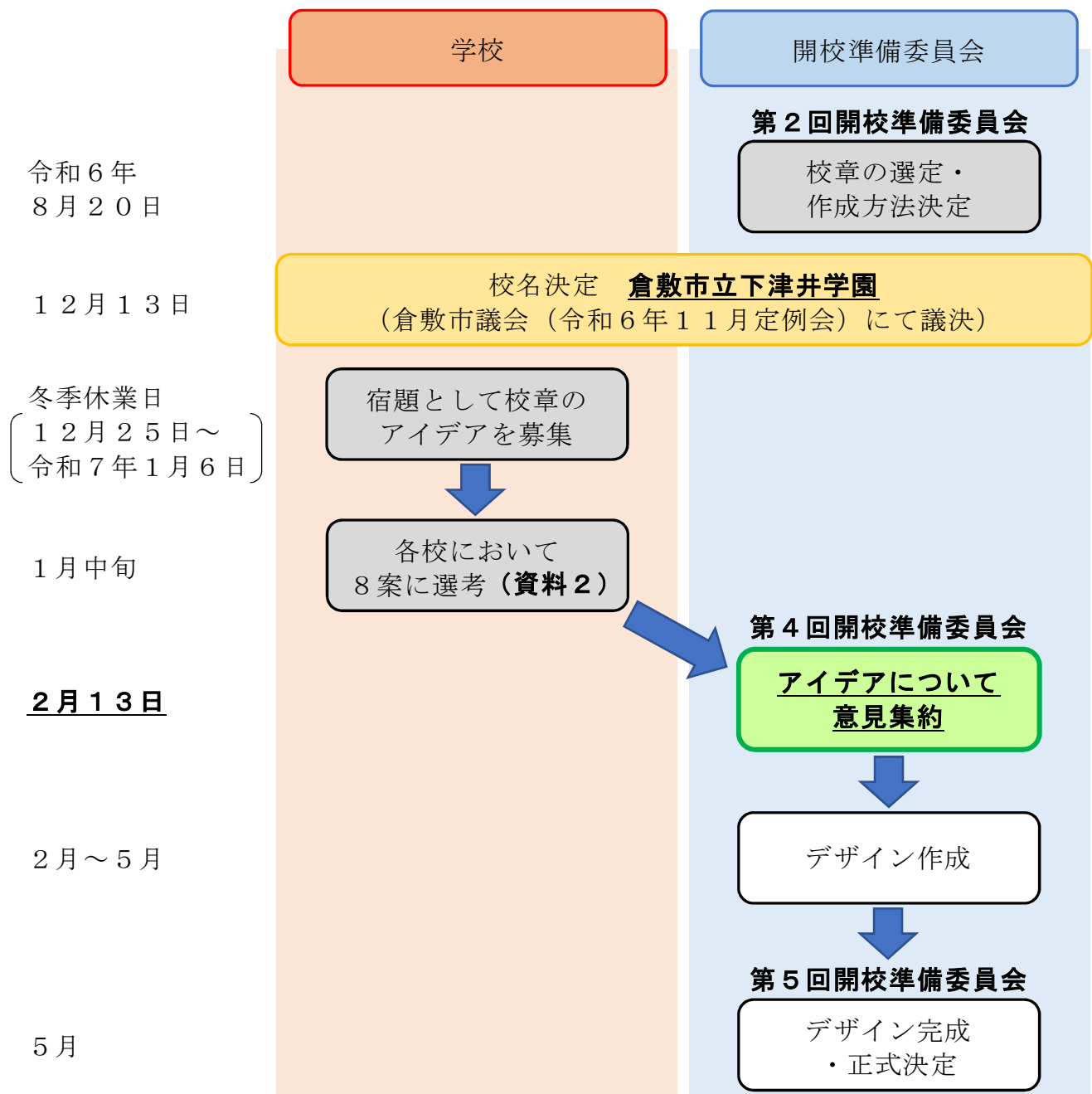

児童生徒から募集した校章のアイデア

1 下津井東小学校

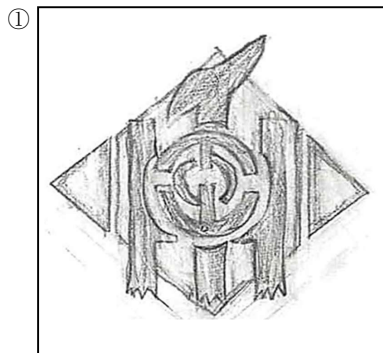

【デザインの説明】
3つの校章デザインを合わせてデザインしました。

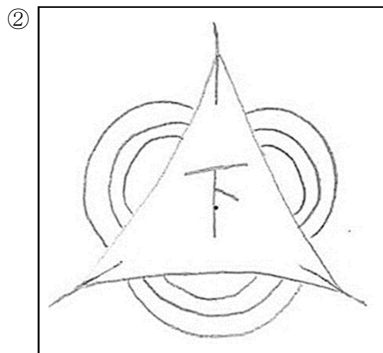

【デザインの説明】
瀬戸大橋と波をモチーフにして、3校の融合と団結力を表現しました。

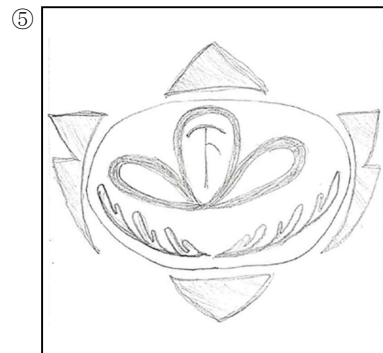

【デザインの説明】
海の近くに3つの学校が集まったのをイメージして考えました。

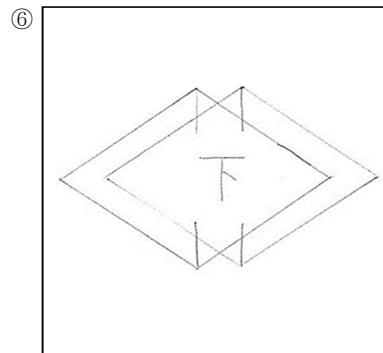

【デザインの説明】
瀬戸大橋を上下に2つ書いて、真ん中に下津井学園の「下」を書きました。

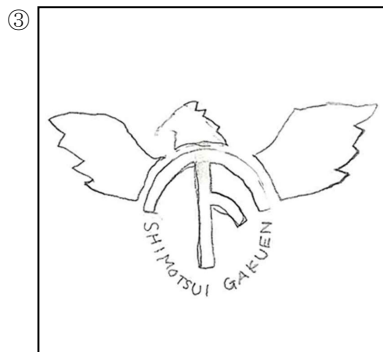

【デザインの説明】
下津井西小学校と下津井中学校の「鷺」と、下津井東小学校の「下」と、ローマ字で下津井学園と書いて、3つの学校を合わせました。

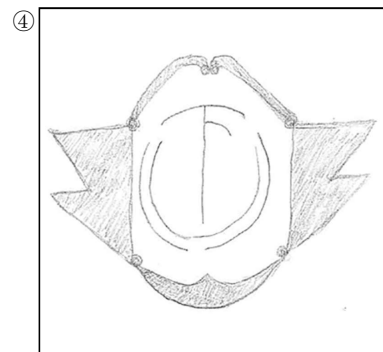

【デザインの説明】
3つの学校が1つの学校「下津井学園」になるので、3つの学校の校章を組み合わせました。「下」という字は入れてほしいです。

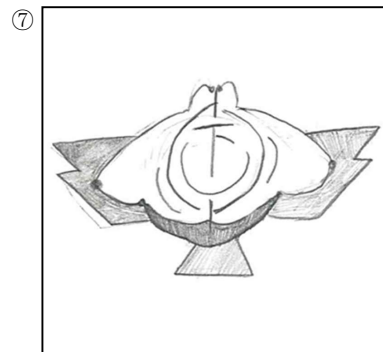

【デザインの説明】
下津井中学校は桜の柄、下津井西小学校は羽、下津井東小学校は桜の中の「下」を、それぞれ現在の校章から入れました。

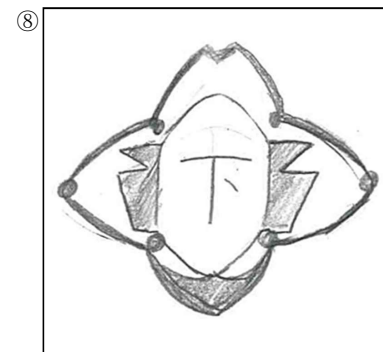

【デザインの説明】
下津井中学校の桜、下津井東小学校の六角形、下津井西小学校の鳥を入れました。

2 下津井西小学校

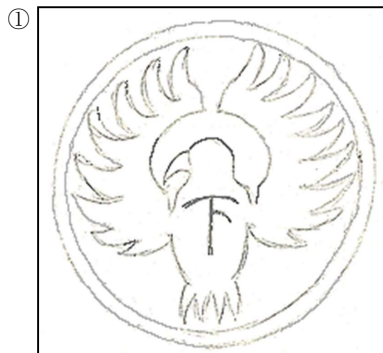

【デザインの説明】
 下津井には鷺羽山があり、その鷺羽山の「鷺」という意味で、鷺を入れました。下津井学園の「下」という字をとって、真ん中に入れました。

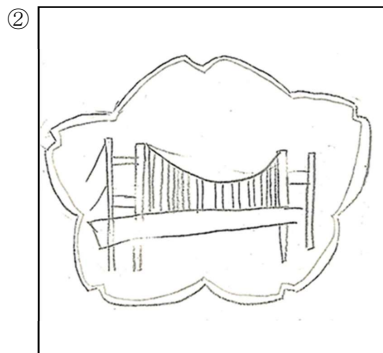

【デザインの説明】
 瀬戸大橋の見えるところだから描きました。そして、桜のように美しく散ってほしいから描きました。

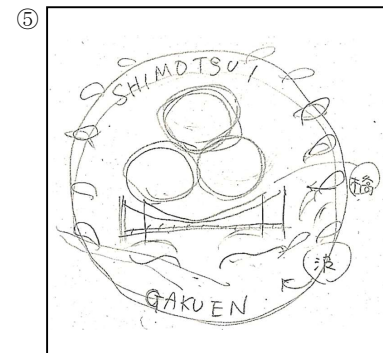

【デザインの説明】
 3つの輪と、瀬戸内海の穏やかな波と橋をイメージしたものです。

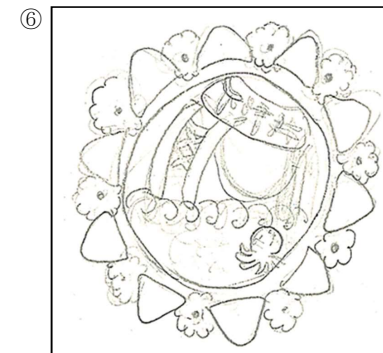

【デザインの説明】
 太陽の理由は、下津井の子は太陽のように元気だから。下津井は、瀬戸大橋とタコが有名だから。花が周りにある理由は、みんな花のように優しいから。

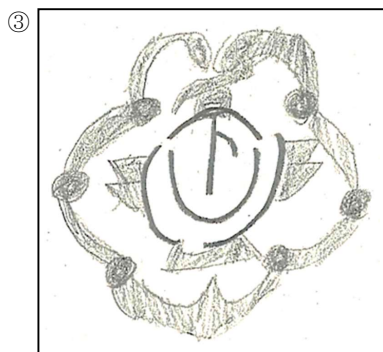

【デザインの説明】
 下津井東小学校・下津井西小学校・下津井中学校のみんなが1つという意味です。下津井中学校の校章の枠に、下津井東小学校の中心のマーク、下津井西小学校の鷺で、仲良くできると思うからです。

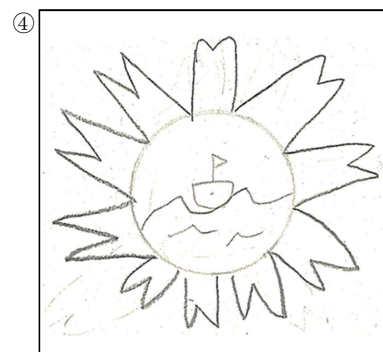

【デザインの説明】
 下津井は海がきれいだし、波もあるから入れてください。

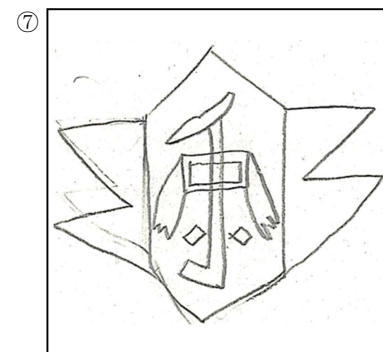

【デザインの説明】
 合併するのは、下津井西小学校、下津井東小学校、下津井中学校なので、全部の校章を合体させればいいと思ったからこの校章にしました。

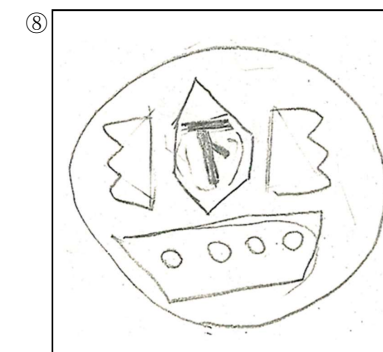

【デザインの説明】
 下津井なので船をイメージしました。

3 下津井中学校

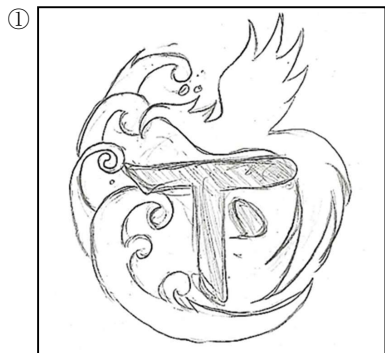

【デザインの説明】
下津井西小学校と下津井中学校の校章に書かれていた鳥を引継ぎました。下津井といたらきれいな海だと思ったので、波を書きました。

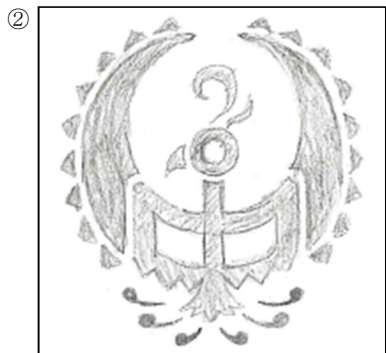

【デザインの説明】
下津井西小学校と下津井中学校が鳥だったから。中学校だから「中」の字を入れた。

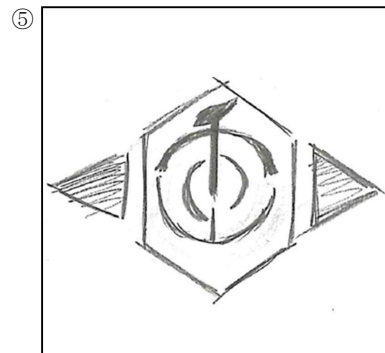

【デザインの説明】
下津井中学校、下津井東小学校、下津井西小学校の校章を混ぜた。

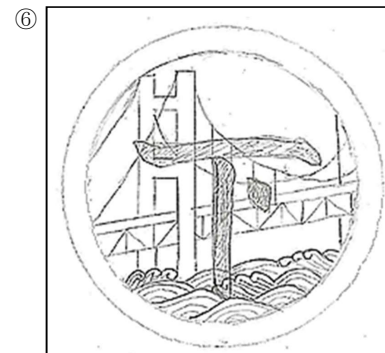

【デザインの説明】
下津井西小学校、下津井東小学校、下津井中学校のどの学校からでも瀬戸大橋が見えるし、歴史的なものだから書きました。○の形には「優しい」「楽しい」などの意味があります。みんなが優しく、楽しい学校にしたいので、このデザインにしました。

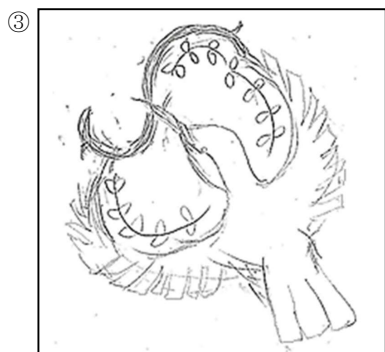

【デザインの説明】
下津井の「S」を入れて、カワセミをイメージしました。

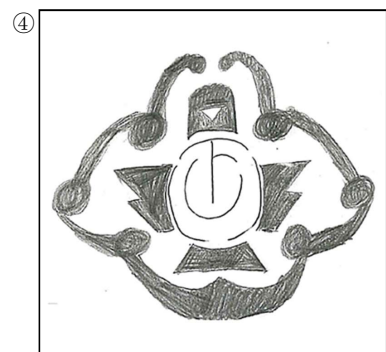

【デザインの説明】
3校の校章を合わせた。

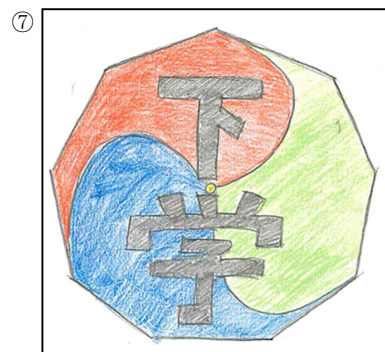

【デザインの説明】
下学という文字は、下津井学園の「下」と「学」をとりました。下津井学園は9学年あるので9角形にし、3つの学校が1つになるので、線を3本引いて真ん中に集め、色も3つの学校が合わさるので、同じ色ばかりでなく別々の色で塗りました。

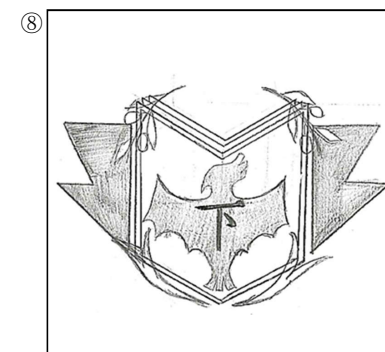

【デザインの説明】
校歌のオリーブを入れました。3校の特徴あるものも入れました。

制服について

1 進捗状況

令和6年10月30日に開催された第1回制服検討委員会において、次の2案について制服見本の展示及びアンケートを実施することが決定した。

(制服検討委員会 構成メンバー)

下津井東小学校及び下津井西小学校各校の

校長、教頭、PTA会長、PTA副会長（各校3名ずつ）

<制服案>

上着	<div style="text-align: center;">  </div> <p style="text-align: center;">A案・B案共通</p> <p>型：ブレザータイプ 色：紺 素材：ポリエステル 特徴：二つボタン（左右付け替え可能）</p>
----	---

	<p style="text-align: center;">A案</p> <p>色：グレー 素材：ポリエステル</p>	<p style="text-align: center;">B案</p> <p>色：紺（チェックあり） 素材：ウール</p>
ズボン		
スカート		

2 制服見本の展示

【展示日】

<下津井西小学校>

令和6年12月17日(火)～18日(水)

<下津井東小学校>

令和6年12月19日(木)～20日(金)

※いずれも懇談実施日に実施



下津井東小学校での展示の様子

3 アンケートの実施

制服見本の展示を踏まえ、保護者を対象にアンケートを実施した。

<アンケートの概要>

対 象：下津井東小学校・下津井西小学校の保護者

(各家庭につき1回のみ回答)

回答期間：12月17日(火)～12月24日(火)

回 答 率：78.1%(64人中50人)

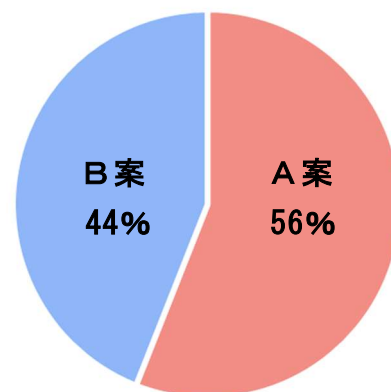

Q. A案とB案のどちらを希望しますか。

4 制服の決定

令和7年1月28日に開催された第2回制服検討委員会において、アンケートの結果を踏まえ、A案に決定した。

P T Aについて

1 進捗状況

下津井学園の開校に伴い、現在各校にあるP T Aも1つにする方向で、組織や規約等についての検討を進めている。

2 今後の予定

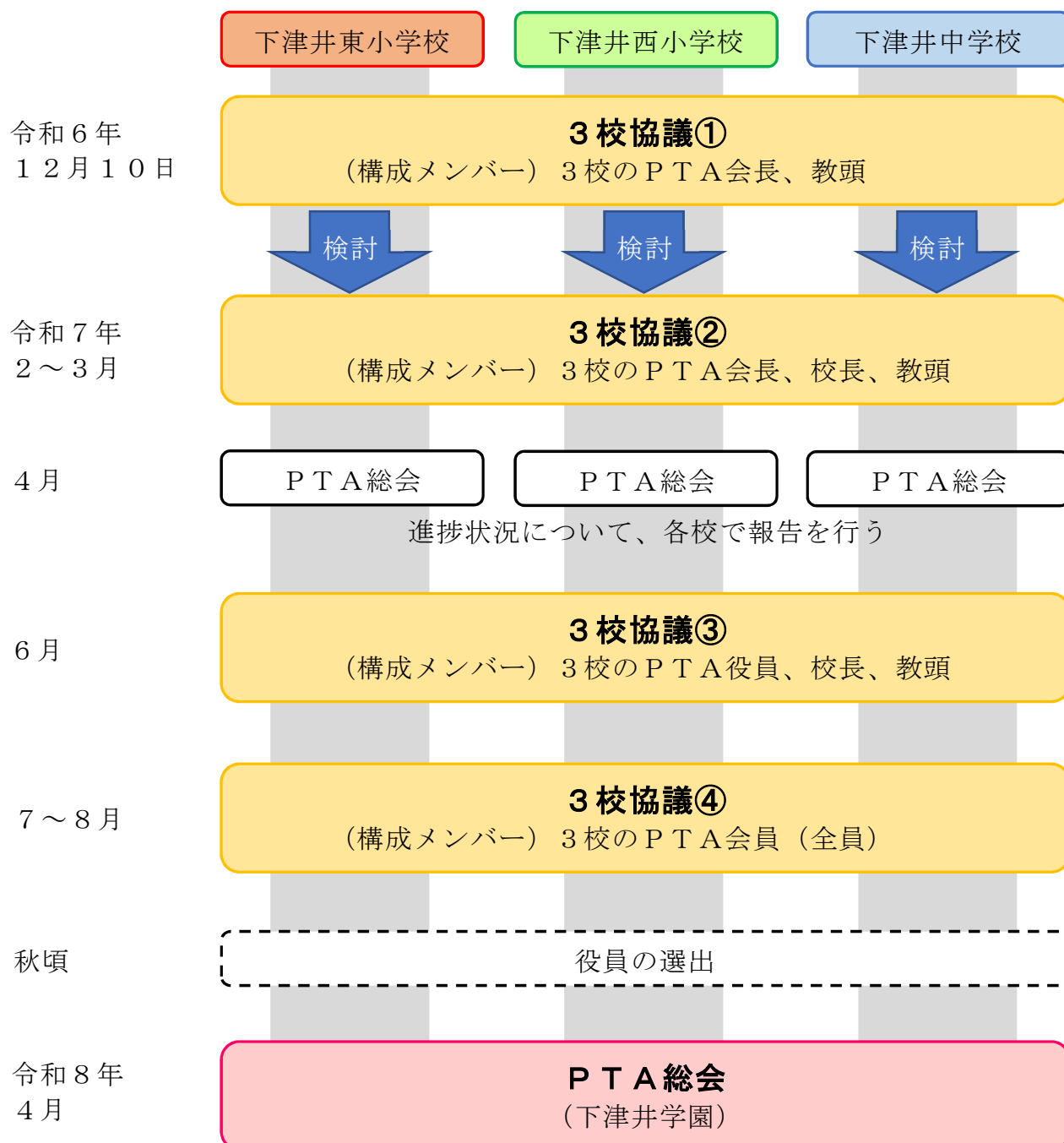

施設整備について

1 概要

小学生と中学生が同じ校舎で生活することになるため、小学生も使用できるように手洗い等の高さ調整を行うなど、必要に応じて改修を行っている（令和8年2月完成予定）。

工事内容	工期
外部（屋上防水・外壁）改修	令和6年 6月 ～ 令和6年 12月
内部（職員室・多目的室等）改修	令和6年 12月 ～ 令和8年 2月
プレハブ教室	令和6年 9月 ～ 令和7年 8月

2 施設整備の様子



外部改修前（令和6年7月）



外部改修後（令和6年12月）



プレハブ教室（外観）



プレハブ教室（内観）

3 完成イメージ図（正面玄関）

